

## Rohrfedermanometer, Kupferlegierung CrNi-Stahl-Gehäuse, NG 100 und 160 Typ 212.20



weitere Zulassungen  
siehe Seite 3

### Anwendungen

- Maschinen- und Anlagenbau
- Gebäudetechnik
- Kältetechnik
- Für gasförmige und flüssige, nicht hochviskose und nicht kristallisierende Messstoffe, die Kupferlegierungen nicht angreifen

### Leistungsmerkmale

- Langlebig und robust
- Wirtschaftlich und zuverlässig
- Kombinierbar mit WIKA-Druckmittlern
- Zulassung Germanischer Lloyd
- Anzeigebereiche bis 0 ... 1.000 bar



Rohrfedermanometer Typ 212.20

### Beschreibung

Das mechanische Rohrfedermanometer Typ 212.20 wird mit einem Gehäuse aus CrNi-Stahl und messstoffberührten Teilen aus Kupferlegierung aufgebaut.

Der Typ 212.20 erfüllt die Anforderungen des internationalen Industriestandards EN 837-1 für Rohrfedermanometer.

Häufige Messstellen befinden sich im Maschinen- und Anlagenbau sowie in der Gebäudetechnik. Auch in der Kältetechnik ist der Typ 212.20 einsetzbar.

Die Gehäuse sind in den Nenngrößen 100 und 160 mm erhältlich und erfüllen die Schutzart IP54. Mit der Genauigkeit von Klasse 1,0 ist dieses Manometer für die Prozessindustrie geeignet.

Der modulare Aufbau ermöglicht eine Vielzahl von Kombinationen aus Prozessanschluss, Nenngröße und Anzeigebereich. Diese hohe Varianz ermöglicht den universellen Einsatz des Gerätes im industriellen Bereich.

Zum Einbau in Schalttafeln besteht die Möglichkeit, die Manometer mit Befestigungsrand oder mit Dreikantfrontring und Befestigungsbügel auszustatten.

**Technische Daten****Ausführung**

EN 837-1

**Nenngröße in mm**

100, 160

**Genauigkeitsklasse**

1,0

**Anzeigebereiche**

0 ... 0,6 bis 0 ... 1.000 bar

sowie alle entsprechenden Bereiche für negativen bzw. negativen und positiven Überdruck

**Druckbelastbarkeit**

Ruhebelastung: Skalenendwert

Wechselbelastung: 0,9 x Skalenendwert

kurzzeitig: 1,3 x Skalenendwert

**Zulässige Temperatur**

Umgebung: -40 ... +60 °C

Messstoff: +80 °C maximal

**Temperatureinfluss**

Bei Abweichung von der Referenztemperatur (+20 °C) am

Messsystem: max. ±0,4 %/10 K vom jeweiligen Skalenendwert

**Schutzart nach IEC/EN 60529**

IP54

**Prozessanschluss**

Kupferlegierung

Anschlusslage radial unten oder rückseitig exzentrisch unten

Außengewinde G ½ B, SW 22

**Messglied**

&lt; 100 bar: Kupferlegierung, Kreisform

≥ 100 bar: CrNi-Stahl 316L, Schraubenform

**Zeigerwerk**

Kupferlegierung, Laufteile Neusilber

**Zifferblatt**

Aluminium, weiß, Skalierung schwarz

**Zeiger**

Aluminium, schwarz

**Gehäuse**

CrNi-Stahl

**Sichtscheibe**

Instrumentenflachglas

RIEGLER &amp; Co. KG, Vertriebstechnik

Schützenstraße 27 | 72574 Bad Urach

Tel. 07125 9497-642

technik@riegler.de

**Ring**

Bajonettring, CrNi-Stahl

**Optionen**

- Anderer Prozessanschluss
- Dichtungen (Typ 910.17, siehe Datenblatt AC 09.08)
- NG 100: Flüssigkeitsfüllung (Typ 213.53, siehe Datenblatt PM 02.12)
- NG 160: Flüssigkeitsfüllung (Typ 233.50, siehe Datenblatt PM 02.02)
- Erhöhte Messstofftemperatur bis 100 °C mit speziellem Weichlot
- Erhöhte Messstofftemperatur bis 200 °C (siehe Datenblatt PM 02.02)
- Befestigungsrand vorn oder hinten, CrNi-Stahl
- Befestigungsrand vorn, CrNi-Stahl poliert
- Dreikantfrontring, CrNi-Stahl poliert, mit Bügel
- Rohrfederanometer mit Schaltkontakten, Typ PGS21, siehe Datenblatt PV 22.01

**Besondere Ausführungen****Für Kälteanlagen**

NG 100: Mit Temperaturskala für Kältemittel in °C, Kältemittel: R717, R404A, R407C, R22 oder R134a

## Zulassungen

Logo	Beschreibung	Land
	<b>EU-Konformitätserklärung</b> Druckgeräterichtlinie PS > 200 bar, Modul A, druckhaltendes Ausrüstungsteil	Europäische Union
	<b>EAC (Option)</b> Druckgeräterichtlinie	Eurasische Wirtschaftsgemeinschaft
	<b>GOST (Option)</b> Metrologie, Messtechnik	Russland
	<b>KazInMetr (Option)</b> Metrologie, Messtechnik	Kasachstan
-	<b>MTSCHS (Option)</b> Genehmigung zur Inbetriebnahme	Kasachstan
	<b>BelGIM (Option)</b> Metrologie, Messtechnik	Weißrussland
	<b>UkrSEPRO (Option)</b> Metrologie, Messtechnik	Ukraine
	<b>Uzstandard (Option)</b> Metrologie, Messtechnik	Usbekistan
-	<b>CPA</b> Metrologie, Messtechnik	China
	<b>GL</b> Schiffe, Schiffbau (z. B. Offshore)	International
-	<b>CRN</b> Sicherheit (z. B. elektr. Sicherheit, Überdruck, ...)	Kanada

## Zeugnisse (Option)

- 2.2-Werkszeugnis gemäß EN 10204 (z. B. Fertigung nach Stand der Technik, Werkstoffnachweis, Anzeigegegenauigkeit)
- 3.1-Abnahmeprüfzeugnis gemäß EN 10204 (z. B. Anzeigegegenauigkeit)

Zulassungen und Zertifikate siehe Internetseite

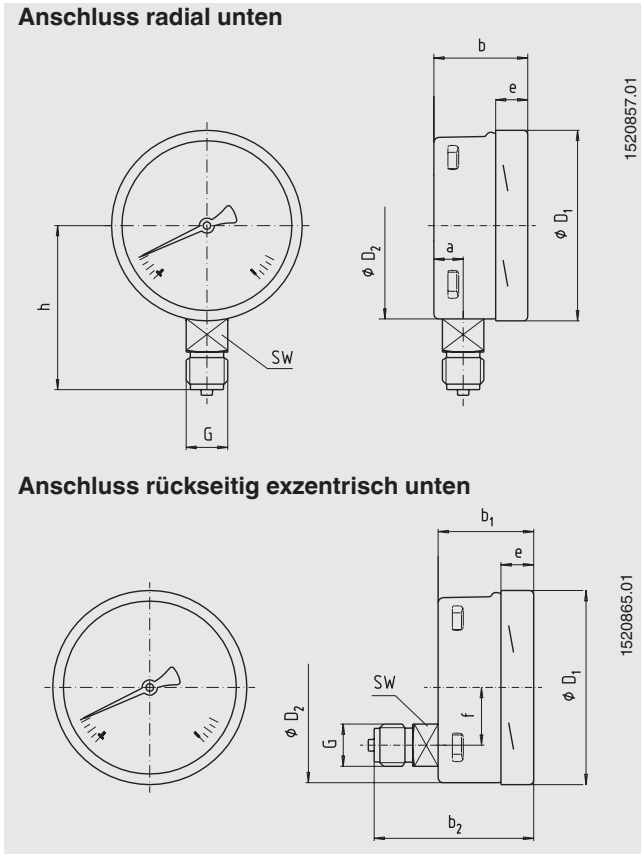
**Abmessungen in mm**
**Standardausführung**

NG	Abmessungen in mm											Gewicht in kg
	a	b	b <sub>1</sub>	b <sub>2</sub>	D <sub>1</sub>	D <sub>2</sub>	e	f	G	h ±1	SW	
100	15,5	49,5	49,5	83	101	100	17,5	30	G ½ B	87	22	0,60
160	15,5	49,5	49,5 <sup>1)</sup>	83 <sup>1)</sup>	161	160	17,5	50	G ½ B	118	22	1,10

1) Bei Anzeigebereichen ≥ 100 bar erhöht sich das Maß um 16 mm

Prozessanschluss nach EN 837-1/7.3

**Bestellangaben**

Typ / Nenngröße / Anzeigebereich / Prozessanschluss / Anschlusslage / Optionen